



**«ЙОШКАР-ОЛА»
ОЛА ОКРУГЫН
АДМИНИСТРАЦИЙЖЕ
ПОСТАНОВЛЕНИЙ**

**АДМИНИСТРАЦИЯ
ГОРОДСКОГО ОКРУГА
«ГОРОД ЙОШКАР-ОЛА»
ПОСТАНОВЛЕНИЕ**

от 17.03 2025

№ 294

**Об утверждении Типового архитектурного решения объекта,
характеристик и требований к нестационарному
торговому объекту - павильону «тип 25»**

В целях совершенствования порядка размещения нестационарных торговых объектов на территории городского округа «Город Йошкар-Ола», а также разработки единых типовых архитектурных решений, характеристик и требований к нестационарным торговым объектам **п о с т а н о в л я ю**:

1. Утвердить Типовое архитектурное решение объекта, характеристики и требования к нестационарному торговому объекту - павильону «тип 25» согласно приложению к настоящему постановлению.

2. Отделу предпринимательства и торговли администрации городского округа «Город Йошкар-Ола» (Омарова Е.Е.) заключать договоры на право размещения нестационарных торговых объектов с учетом Типового архитектурного решения объекта, характеристик и требований к нестационарному торговому объекту – павильону «тип 25», утвержденных настоящим постановлением.

3. Опубликовать настоящее постановление в газете «Йошкар-Ола» и разместить на официальном сайте администрации городского округа «Город Йошкар-Ола» в информационно-телекоммуникационной сети «Интернет».

4. Настоящее постановление вступает в силу со дня его официального опубликования.

5. Контроль за исполнением настоящего постановления возложить на заместителя мэра города Йошкар-Олы Шелудякову Л.Г.

Временно исполняющий обязанности
мэра города Йошкар-Олы



А.Трудинов

Приложение 1
к постановлению администрации
городского округа «Город Йошкар-Ола»
от 17.03.2025 № 294

**Типовое архитектурное решение, характеристики и требования
к нестационарному торговому объекту – павильон «тип 25» (площадью 15,0 м²)**

**Типовое архитектурное решение объекта,
характеристики и требования**

Вид НТО: Павильон (тип 25)

Специализация НТО: продовольственные товары, непродовольственные товары

Описание

Павильон прямоугольный в плане, габаритные размеры 5,0 *3,0 м ($S = 15,0 \text{ м}^2$).

Специализация нестационарного торгового объекта: продовольственные товары, непродовольственные товары.

Павильон - оборудованное строение, имеющее торговый зал и помещения для хранения товарного запаса, рассчитанное на одно или несколько рабочих мест.

Павильон состоит из стального каркаса, сэндвич-панелей с заполнением минеральной ватой, пластиковых оконных конструкций, обшивки из имитации бруса. Конструкция кровли - односкатная с наружным организованным водостоком.

Цветовое решение: деревянные элементы обработаны деревозащитным составом (цвет – черный, серый) и покрыты лаком для наружных работ, переплеты по RAL 9005, козырек по RAL 9005. Вывеска выполняется объемными буквами без подложки.

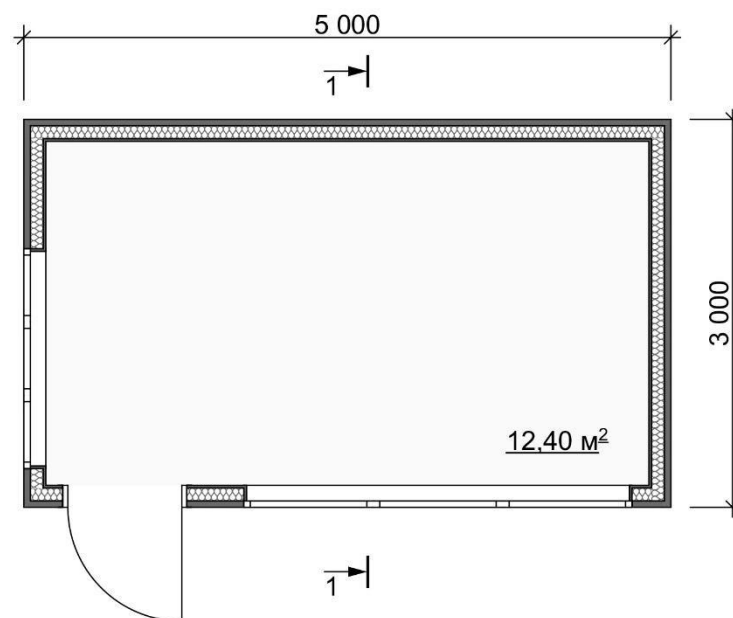

Применяемые материалы

Каркас - стальные профильные трубы прямоугольного сечения 40*60 мм и 40*40 мм.

Наружные ограждающие конструкции: имитация бруса. Для всесезонного исполнения павильон оснащается двухкамерным стеклопакетом, а также комплектуется пароизоляционной пленкой, утеплителем, ветрозащитной пленкой.

Материал кровли - профлист С-21 с полимерным покрытием, желоба с отливами.

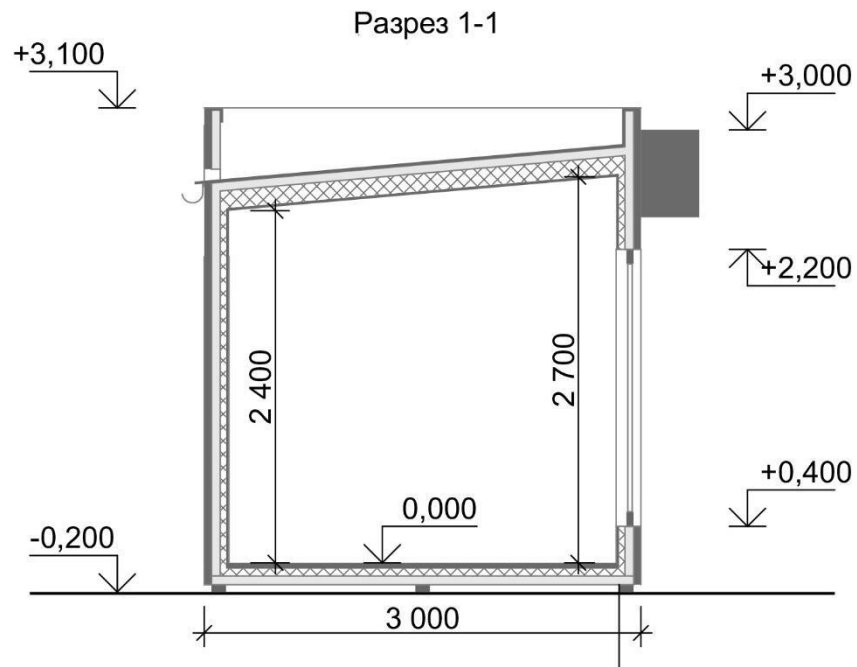

Внешний вид павильона



Рекомендации по отделке фасадов:

1. а) стены - имитация бруса, окрашенная (цвет - серый), покрытая лаком для наружных работ;
б) стены - имитация бруса, окрашенная (цвет - черный), покрытая лаком для наружных работ;
2. оконные переплеты - ПВХ профиль, окрашенный по RAL 9005;
3. дверь - ПВХ профиль, окрашенный по RAL 9005;
4. карниз - композитный материал, окрашенный по RAL 9005;
5. вывеска выполняется объемными буквами без подложки.